

K-501E 電動式縦型荷重スタンド

| | | |
|--------|-------------------|-----|
| 型 式 | 品 名 | 備 考 |
| K-501E | 電動式荷重スタンド 外観寸法仕様図 | |

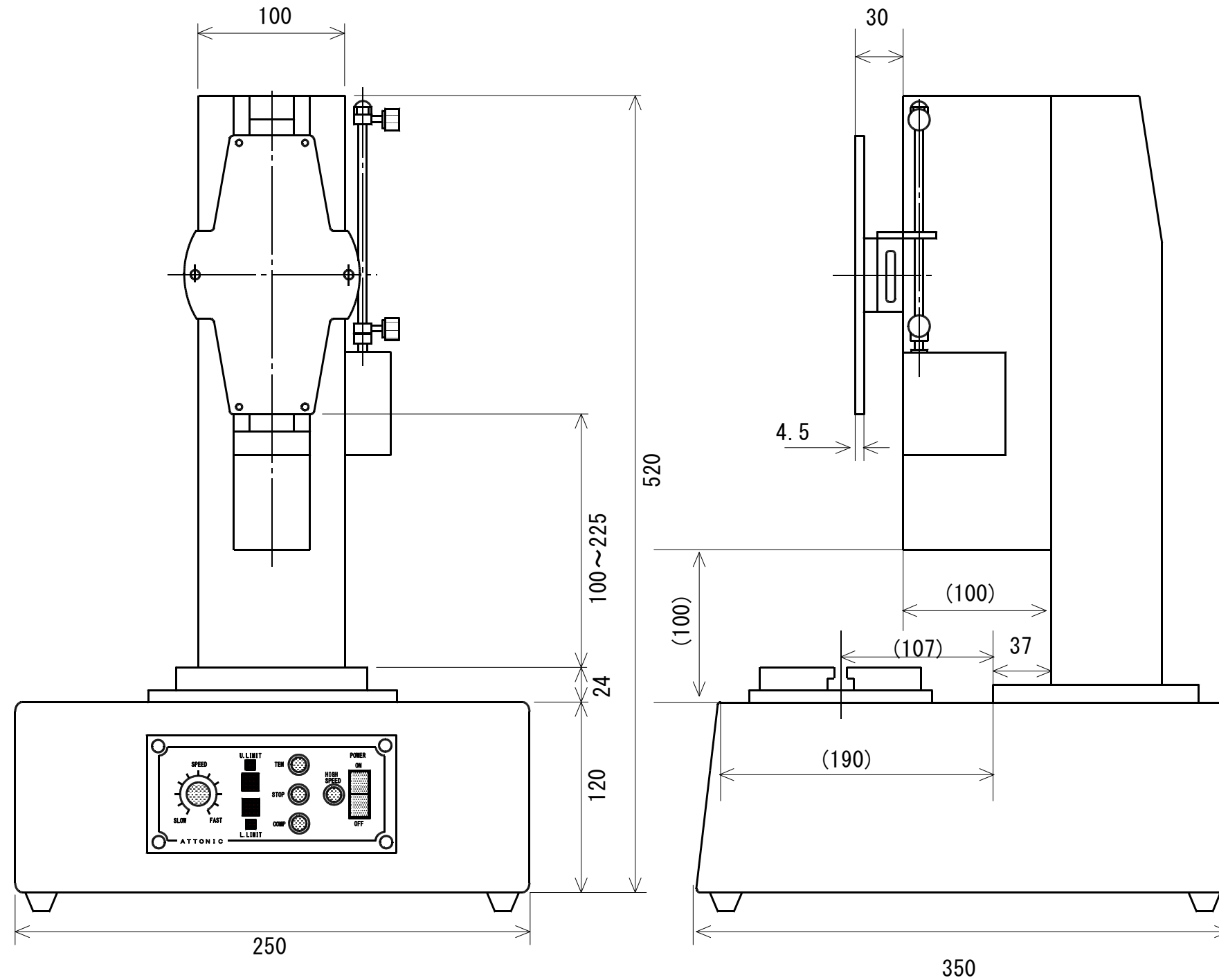

●標準仕様

- | | |
|------------------|-------------------------------|
| 1. 最大荷重 | 500N (50Kgf) |
| 2. ストローク | 125mm |
| 3. スピード | 5 ~ 200mm/min |
| 4. 試料台の大きさ | 130 × 110mm (前後移動量 ± 20mm) |
| 5. 本体寸法W × D × H | 255 × 365 × 525mm |
| 6. 重量 | 約 28Kg |
| 7. 電源 | AC 100V ~ 240V 3A |

■本仕様は予告なく変更する事があります。

| | | | | |
|-----------|----|----|----------------|-----------------------|
| 製図 | 審査 | 承認 | 型式 | 品名 |
| Y. Kageyu | | | 三角法 K-501E | 電動式 荷重スタンド 外観寸法仕様図 |
| | | | 尺度 NTS | 図番 |
| | | | Ottonic | 3MT5018H |