

型 式	品 名	備 考
K - 5 0 5 H	横型荷重スタンド 外觀寸法仕様図	

K-505H

手動式横型荷重スタンド

外觀寸法図

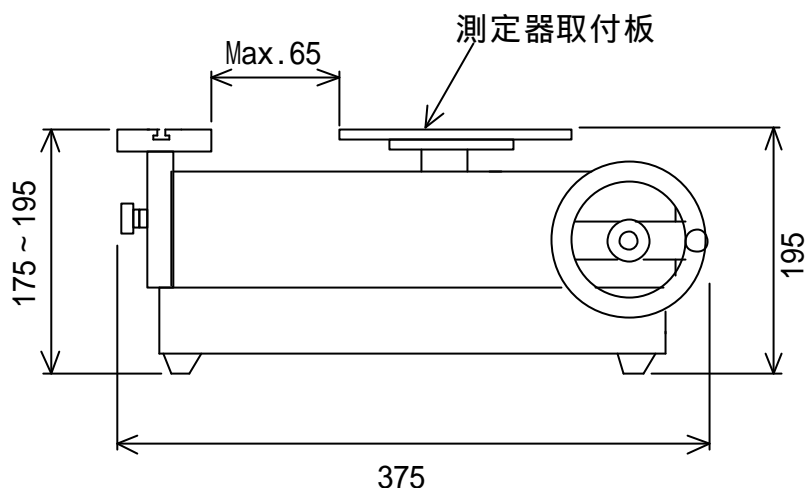
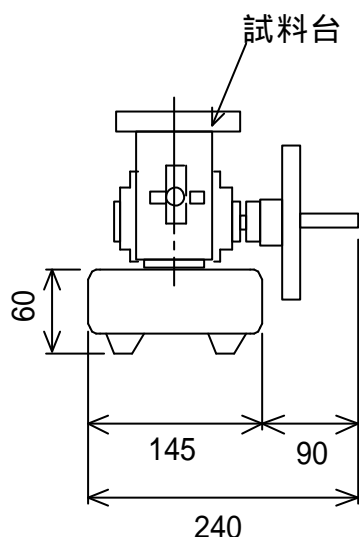

標準仕様

- | | |
|------------|---|
| 1. 最大荷重 | 5 0 0 N (5 0 K g f) |
| 2. ストローク | 1 0 0 m m |
| 3. 送りピッチ | 2 m m / 回 転 |
| 4. 駆動ネジ | 角ネジ (ピッチ3mm) |
| 5. 試料台大きさ | 1 0 0 × 7 5 m m
* Tナット M 8 × 1.25 2 個付 |
| 6. 試料台上下移動 | 2 0 m m |
| 7. 重量 | 約 2 5 K g |

本仕様は予告なく変更する事があります。

製図	審査	承認	型式	品名
			三角法 K - 5 0 5 H	横型荷重スタンド 外觀寸法仕様図
			尺度 NTS	図番
			Ottonic	4 M T 5 0 1 0 A