

KS-501H

主な仕様／特徴

- ・最大荷重：500N (50kgf)
- ・ストローク：150mm
- ・ハンドル回転比：2mm/回転
- ・試料固定プレートの大きさ：W160×D80 (t=6) M6×P1 タップ穴 5箇所
- ・本体重量：約9kg
- ・軽量
- ・コンパクト
- ・低価格

備考

- ・取付板にアナログ／デジタルフォースゲージをセットしてご使用下さい。
- ・取付板は上下どちら向きにもセット可能です。
- ・試料固定に必要なチャック等のアタッチメントは別途ご用意下さい。

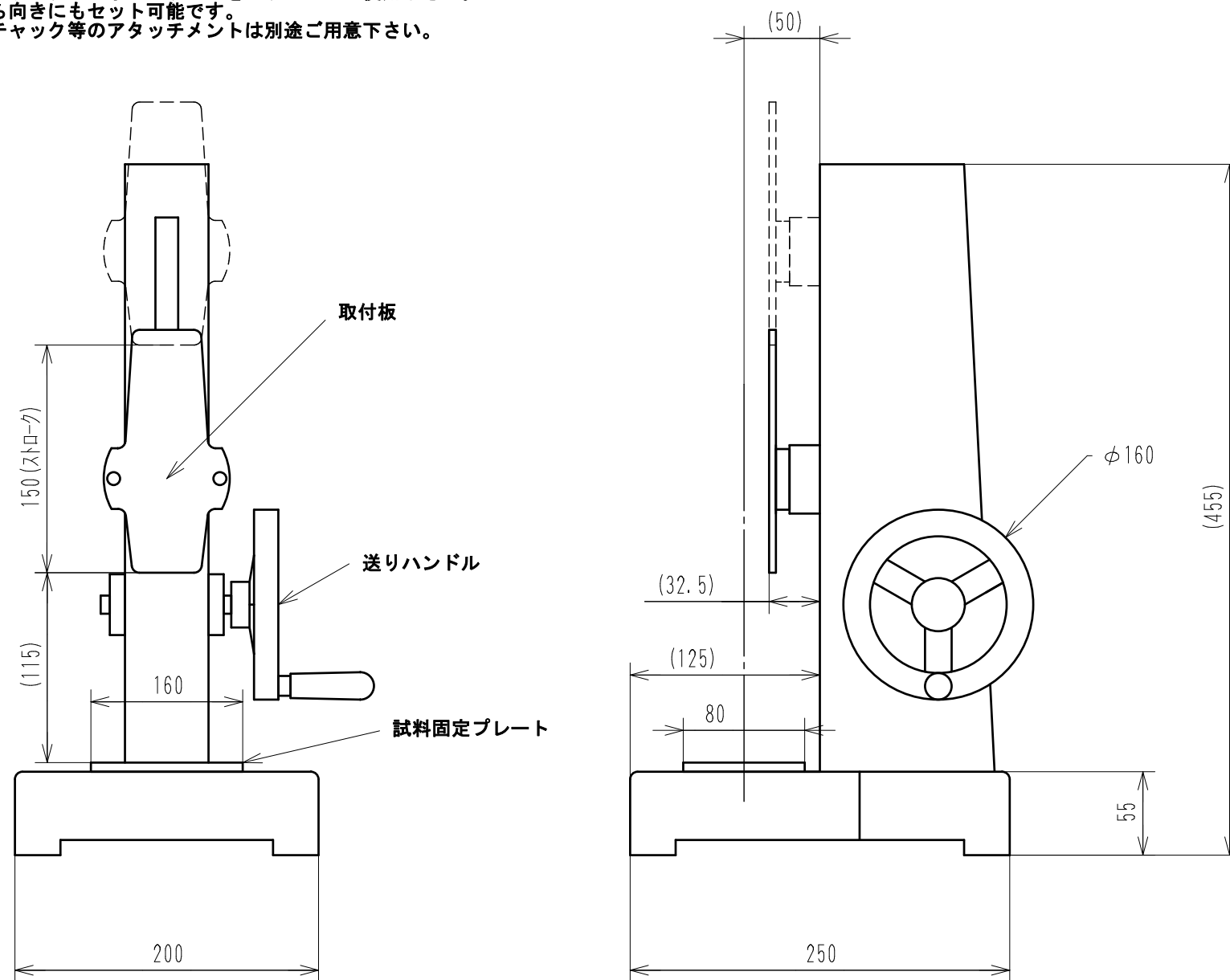

取付板反転時の寸法

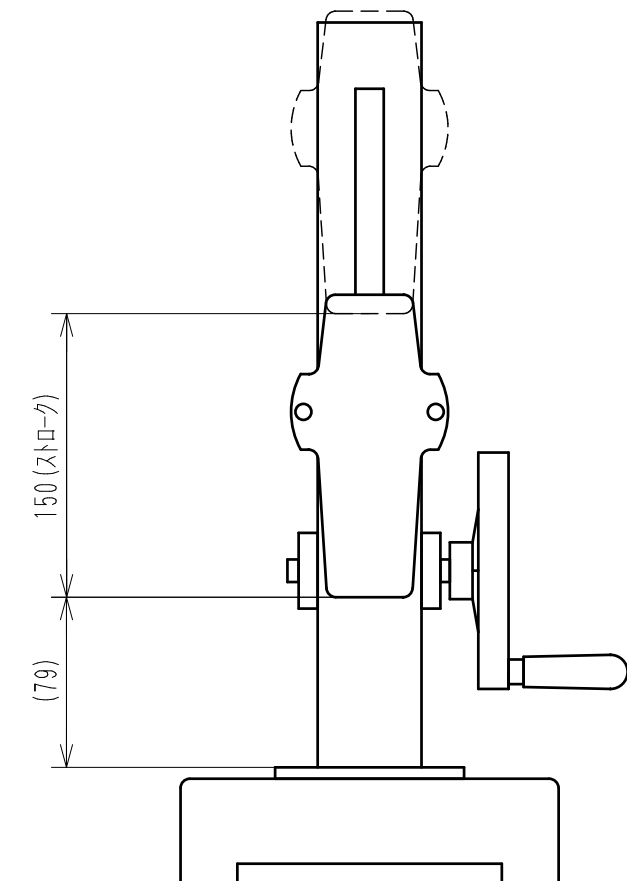

尺度：FREE 単位：mm

製図	審査	承認	型式	品名
				手動式縦型荷重スタンド KS-501H 外觀図
2021.05.24			(株) ATTONIC	図番

※仕様は改良の為、予告なく変更を致します。